

FIRJAN
CIRJ
SESI
SENAI
IEL

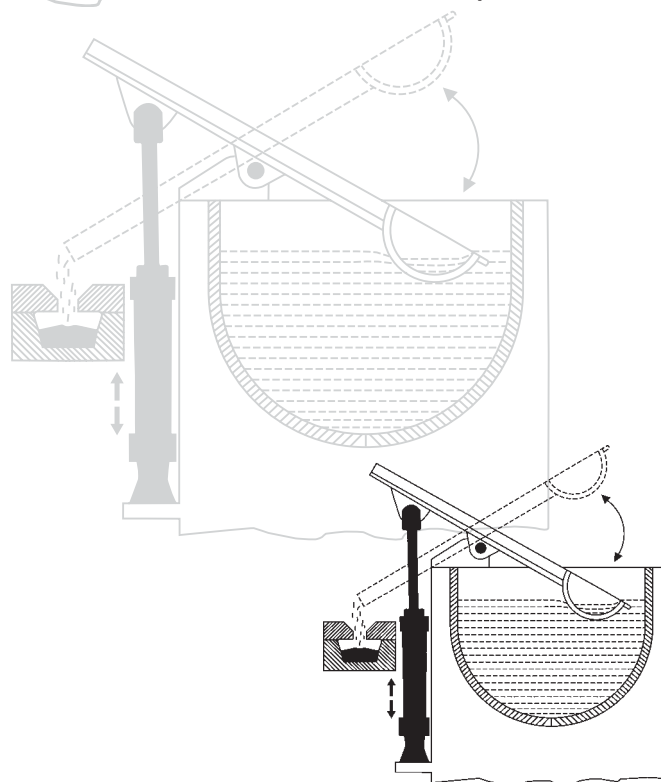

SENAI-RJ • Mecânica

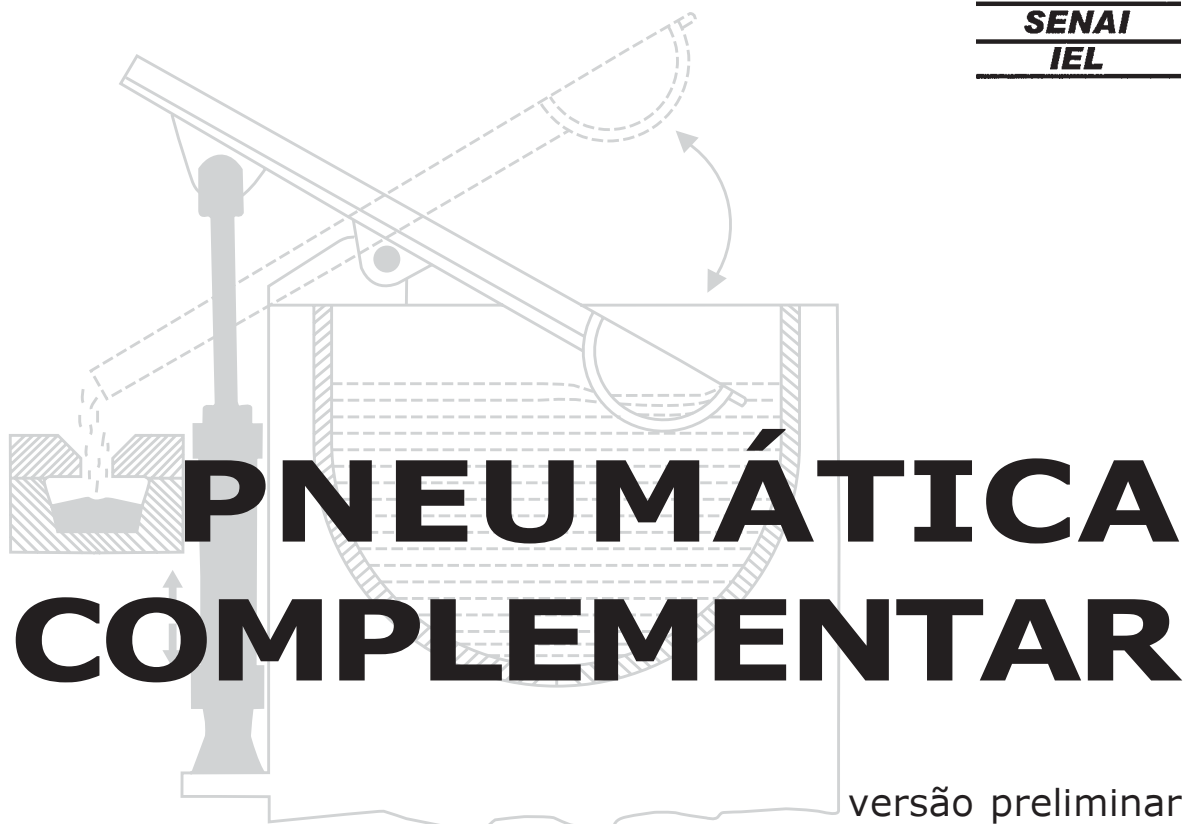



FIRJAN

CIRJ

SESI

SENAI

IEL

PNEUMÁTICA COMPLEMENTAR

Federação das Indústrias do Estado do Rio de Janeiro
Eduardo Eugenio Gouvêa Vieira
Presidente

Diretoria Corporativa Operacional
Augusto Cesar Franco de Alencar
Diretor

Diretoria Regional do SENAI-RJ
Fernando Sampaio Alves Guimarães
Diretor

Diretoria de Educação
Andréa Marinho de Souza Franco
Diretora

FIRJAN

CIRJ

SESI

SENAI

IEL

PNEUMÁTICA COMPLEMENTAR

SENAI-RJ
Rio de Janeiro
2003



Pneumática Complementar
2003

SENAI-Rio de Janeiro
Diretoria de Educação

FICHA TÉCNICA

Gerência de Educação Profissional	Luis Roberto Arruda
Gerência de Produto	Darci Pereira Garios
Produção Editorial	Vera Regina Costa Abreu
Coordenação	Alda Maria da Glória Lessa Bastos
Revisão Técnica	Ézio Zerbone
Revisão Editorial	Rita Godoy
Colaboração	Antonio Carlos Cezar de Carvalho
Projeto Gráfico Original	Artae Design & Criação
Programação Visual e Diagramação	In-Fólio – Produção Editorial, Gráfica e Programação Visual

*Edição revista da apostila Pneumática Complementar do
convênio SENAI-RJ / Michelin.*

SENAI-RJ
GEP – Gerência de Educação Profissional

Rua Mariz e Barros, 678 – Tijuca
20270-903 – Rio de Janeiro
Tel.: (21) 2587-1116
Fax: (21) 2254-2884
GEP@rj.senai.br
<http://www.rj.senai.br>

Sumário

	APRESENTAÇÃO.....	11
	UMA PALAVRA INICIAL	13
1	VÁLVULA DIRECIONAL E ESQUEMAS PNEUMÁTICOS.....	17
	Válvula direcional multifunção <i>Joucomatic</i>	19
	Praticando	21
	Esquemas pneumáticos.....	25
	Praticando	28
2	DIAGRAMAS	55
	Representação dos acionadores em um circuito	57
	Diagrama de movimento	58
	Diagrama de comando	61
	Diagrama de funcionamento	62
	Diagrama gráfico	63
	Praticando	69
3	TEMPORIZADOR E MOVIMENTOS SEQÜENCIAIS	77
	Temporizador.....	79
	Praticando	80
	Movimentos seqüenciais	89
	Praticando	91
4	PARA CONSULTA.....	105
	Simbologia pneumática	107



Prezado aluno,

Quando você resolveu fazer um curso em nossa instituição, talvez não soubesse que, desse momento em diante, estaria participando do maior sistema de educação profissional do país: o SENAI. Há mais de sessenta anos, estamos construindo uma história de educação voltada para o desenvolvimento tecnológico da indústria brasileira e da formação profissional de jovens e adultos.

Devido às mudanças ocorridas no modelo produtivo, o trabalhador não pode continuar com uma visão restrita dos postos de trabalho. Hoje, o mercado exigirá de você, além do domínio do conteúdo técnico de sua profissão, competências que lhe permitam decidir com autonomia, proatividade, capacidade de análise, solução de problemas, avaliação de resultados e propostas de mudanças no processo do trabalho. Você deverá estar preparado para o exercício de papéis flexíveis e polivalentes, assim como para a cooperação e a interação, o trabalho em equipe e o comprometimento com os resultados.

Soma-se, ainda, que a produção constante de novos conhecimentos e tecnologias exigirá de você a atualização contínua de seus conhecimentos profissionais, evidenciando a necessidade de uma formação consistente que lhe proporcione maior adaptabilidade e instrumentos essenciais à auto-aprendizagem.

Essa nova dinâmica do mercado de trabalho vem requerendo que os sistemas de educação se organizem de forma flexível e ágil, motivos esses que levaram o SENAI a criar uma estrutura educacional, com o propósito de atender às novas necessidades da indústria, estabelecendo uma formação flexível e modularizada.

Essa formação flexível tornará possível a você, aluno do sistema, voltar e dar continuidade à sua educação, criando seu próprio percurso. Além de toda a infra-estrutura necessária ao seu desenvolvimento, você poderá contar com o apoio técnico-pedagógico da equipe de educação dessa escola do SENAI para orientá-lo em seu trajeto.

Mais do que formar um profissional, estamos buscando formar cidadãos.

Seja bem-vindo!

Andréa Marinho de Souza Franco
Diretora de Educação





Apresentação

A dinâmica social dos tempos de globalização exige dos profissionais atualização constante. Mesmo as áreas tecnológicas de ponta ficam obsoletas em ciclos cada vez mais curtos, trazendo desafios renovados a cada dia, e tendo como consequência para a educação a necessidade de encontrar novas e rápidas respostas.

Nesse cenário, impõe-se a educação continuada, exigindo que os profissionais busquem atualização constante durante toda a sua vida – e os docentes e alunos do SENAI/RJ incluem-se nessas novas demandas sociais.

É preciso, pois, promover, tanto para os docentes como para os alunos da educação profissional, as condições que propiciem o desenvolvimento de novas formas de ensinar e aprender, favorecendo o trabalho de equipe, a pesquisa, a iniciativa e a criatividade, entre outros aspectos, ampliando suas possibilidades de atuar com autonomia, de forma competente.

O Curso de Pneumática Complementar tem como propósito oferecer educação continuada aos profissionais de Manutenção, na área de Mecânica, que já realizaram o Curso de Pneumática Básica, e desejam aprofundar conhecimentos teóricos e práticos para desenvolver e interpretar esquemas pneumáticos; montar circuitos pneumáticos em bancadas; pesquisar, analisar e solucionar problemas em circuitos dessa natureza.

Durante seus estudos, você terá o apoio constante do docente e também desse material didático. Nele são apresentados todos os conteúdos que serão abordados ao longo do Curso, além de variados exercícios. Nesses exercícios são simuladas, por exemplo, diversas situações que descrevem o funcionamento desejado de um determinado equipamento ou posto de trabalho para, em seguida, solicitar que faça a definição do esquema pneumático e respectiva montagem, em laboratório, a fim de confirmar seu funcionamento.

Para obter êxito em seus estudos é necessário, portanto, participar ativamente das aulas, ler o material didático e realizar todos os exercícios apresentados, pois eles vão lhe ajudar a fixar os conhecimentos recém-adquiridos.

Desejamos, enfim, que essa jornada de estudo seja proveitosa, e que também tenha sucesso na vida profissional.





Uma palavra inicial

Meio ambiente...

Saúde e segurança no trabalho...

O que é que nós temos a ver com isso?

Antes de iniciarmos o estudo deste material, há dois pontos que merecem destaque: a relação entre o processo produtivo e o meio ambiente; e a questão da saúde e segurança no trabalho.

As indústrias e os negócios são a base da economia moderna. Produzem os bens e serviços necessários, e dão acesso a emprego e renda; mas, para atender a essas necessidades, precisam usar recursos e matérias-primas. Os impactos no meio ambiente muito freqüentemente decorrem do tipo de indústria existente no local, do que ela produz e, principalmente, de *como* produz.

É preciso entender que todas as atividades humanas transformam o ambiente. Estamos sempre retirando materiais da natureza, transformando-os e depois jogando o que “sobra” de volta ao ambiente natural. Ao retirar do meio ambiente os materiais necessários para produzir bens, altera-se o equilíbrio dos ecossistemas e arrisca-se ao esgotamento de diversos recursos naturais que não são renováveis ou, quando o são, têm sua renovação prejudicada pela velocidade da extração, superior à capacidade da natureza para se recompor. É necessário fazer planos de curto e longo prazo, para diminuir os impactos que o processo produtivo causa na natureza. Além disso, as indústrias precisam se preocupar com a recomposição da paisagem e ter em mente a saúde dos seus trabalhadores e da população que vive ao seu redor.

Com o crescimento da industrialização e a sua concentração em determinadas áreas, o problema da poluição aumentou e se intensificou. A questão da poluição do ar e da água é bastante complexa, pois as emissões poluentes se espalham de um ponto fixo para uma grande região, dependendo dos ventos, do curso da água e das demais condições ambientais, tornando difícil localizar, com precisão, a origem do problema. No entanto, é importante repetir que, quando as indústrias depositam no solo os resíduos, quando lançam efluentes sem tratamento em rios, lagoas e demais corpos hídricos, causam danos ao meio ambiente.

O uso indiscriminado dos recursos naturais e a contínua acumulação de lixo mostram a falha básica de nosso sistema produtivo: ele opera em linha reta. Extraem-se as matérias-pri-



mas através de processos de produção desperdiçadores e que produzem subprodutos tóxicos. Fabricam-se produtos de utilidade limitada que, finalmente, viram lixo, o qual se acumula nos aterros. Produzir, consumir e dispensar bens desta forma, obviamente, não é sustentável.

Enquanto os resíduos naturais (que não podem, propriamente, ser chamados de “lixo”) são absorvidos e reaproveitados pela natureza, a maioria dos resíduos deixados pelas indústrias não tem aproveitamento para qualquer espécie de organismo vivo e, para alguns, pode até ser fatal. O meio ambiente pode absorver resíduos, redistribuí-los e transformá-los. Mas, da mesma forma que a Terra possui uma capacidade limitada de produzir recursos renováveis, sua capacidade de receber resíduos também é restrita, e a de receber resíduos tóxicos praticamente não existe.

Ganha força, atualmente, a idéia de que as empresas devem ter procedimentos éticos que considerem a preservação do ambiente como uma parte de sua missão. Isto quer dizer que se devem adotar práticas voltadas para tal preocupação, introduzindo processos que reduzam o uso de matérias-primas e energia, diminuam os resíduos e impeçam a poluição.

Cada indústria tem suas próprias características. Mas já sabemos que a conservação de recursos é importante. Deve haver crescente preocupação com a qualidade, durabilidade, possibilidade de conserto e vida útil dos produtos.

As empresas precisam não só continuar reduzindo a poluição, como também buscar novas formas de economizar energia, melhorar os efluentes, reduzir a poluição, o lixo, o uso de matérias-primas. Reciclar e conservar energia são atitudes essenciais no mundo contemporâneo.

É difícil ter uma visão única que seja útil para todas as empresas. Cada uma enfrenta desafios diferentes e pode se beneficiar de sua própria visão de futuro. Ao olhar para o futuro, nós (o público, as empresas, as cidades e as nações) podemos decidir quais alternativas são mais desejáveis e trabalhar com elas.

Infelizmente, tanto os indivíduos quanto as instituições só mudarão as suas práticas quando acreditarem que seu novo comportamento lhes trará benefícios – sejam estes financeiros, para sua reputação ou para sua segurança.

A mudança nos hábitos não é uma coisa que possa ser imposta. Deve ser uma escolha de pessoas bem-informadas a favor de bens e serviços sustentáveis. A tarefa é criar condições que melhorem a capacidade de as pessoas escolherem, usarem e disporem de bens e serviços de forma sustentável.

Além dos impactos causados na natureza, diversos são os malefícios à saúde humana provocados pela poluição do ar, dos rios e mares, assim como são inerentes aos processos produtivos alguns riscos à saúde e segurança do trabalhador. Atualmente, acidente do trabalho é uma questão que preocupa os empregadores, empregados e governantes, e as conseqüências acabam afetando a todos.

De um lado, é necessário que os trabalhadores adotem um comportamento seguro no trabalho, usando os equipamentos de proteção individual e coletiva; de outro, cabe aos empregadores prover a empresa com esses equipamentos, orientar quanto ao seu uso, fiscalizar as condições da cadeia produtiva e a adequação dos equipamentos de proteção.



A redução do número de acidentes só será possível à medida que cada um – trabalhador, patrão e governo – assuma, em todas as situações, atitudes preventivas, capazes de resguardar a segurança de todos.

Deve-se considerar, também, que cada indústria possui um sistema produtivo próprio, e, portanto, é necessário analisá-lo em sua especificidade, para determinar seu impacto sobre o meio ambiente, sobre a saúde e os riscos que o sistema oferece à segurança dos trabalhadores, propondo alternativas que possam levar à melhoria de condições de vida para todos.

Da conscientização, partimos para a ação: cresce, cada vez mais, o número de países, empresas e indivíduos que, já estando conscientizados acerca dessas questões, vêm desenvolvendo ações que contribuem para proteger o meio ambiente e cuidar da nossa saúde. Mas, isso ainda não é suficiente... faz-se preciso ampliar tais ações, e a educação é um valioso recurso que pode e deve ser usado em tal direção. Assim, iniciamos este material conversando com você sobre o meio ambiente, a saúde e a segurança no trabalho, lembrando que, no exercício profissional diário, você deve agir de forma harmoniosa com o ambiente, zelando também pela segurança e saúde de todos no trabalho.

Tente responder à pergunta que inicia este texto: Meio ambiente, saúde e segurança no trabalho – o que é que *eu* tenho a ver com isso? Depois, é partir para a ação. Cada um de nós é responsável. Vamos fazer a nossa parte?

